



### Descripción del producto

Armario empotrado con secadora de manos, dispensador de toalla y papelera  
 Adaptado a normativa ADA (EE.UU.)  
 Dispensador de toallas tipo "C" de 600 usos o "Z" de 800 usos  
 Puerta de acero inoxidable de AISI304 de 1,2 mm de espesor  
 Papelera de 27 litros de capacidad  
 Mueble encastrado de acero inoxidable AISI304 de 0.8 mm de espesor  
 Acabado satinado  
 Anti-vandálica. Máxima robustez.

### Especificaciones técnicas:

Mueble compacto encastrado con secadora de manos, dispensador de papel toalla y papelera. El producto se compone de un chasis de encastrado, dispensador de papel toalla y papelera, con una secadora de manos en su interior. El chasis encastrado, realizado en chapa plegada de acero inoxidable AISI304 de 0,8 mm de espesor, recibe en su interior a la secadora de manos y los elementos de dispensación. La secadora de manos por aire caliente se encuentra integrada en la parte superior del armario. La secadora se activa por un sensor infrarrojo electrónico y automáticamente se apaga después que las manos se hayan retirado del campo del sensor o transcurridos 60 segundos, aproximadamente, desde la activación. El motor es de tipo universal con escobillas, 8200 r.p.m, la secadora da un caudal de aire de 4500 l/min (270m<sup>3</sup>/h) a una velocidad de 108 km/h. La secadora tiene una potencia total de 2400W con un consumo máximo de 10.8 A. El nivel sonoro a 2 metros es de 74 dB. El índice de protección contra proyecciones es IPX1. El dispensador de papel toalla, realizado en chapa plegada acero inoxidable AISI304, tiene una previsión de 600-800 usos dependiendo del papel utilizado. La papelera, realizada en chapa plegada de acero inoxidable AISI304, dispone de una capacidad de 27 litros. Todos los elementos disponen de puerta con cerradura y bisagra continua de gran resistencia. El conjunto montado tiene un acabado superficial de acero satinado que le confiere una resistencia adecuada frente al uso. Las dimensiones totales del producto son 1650x370x160mm. El modelo de cambio mueble compacto es el GW09 01 04 01, fabricado por GENWEC WASHROOM S.L. - Av. Joan Carles I, 46-48 - c.p: 08908 L'Hospitalet de Llobregat - Barcelona. www.genwec.com.

### Características técnicas

#### Especificaciones eléctricas

Voltaje/Frecuencia: 220-240 V 50/60 Hz  
 Intensidad máxima: 10.8 A  
 Potencia total: 2400 W  
 Potencia de la resistencia: 2100 W  
 Potencia motor: 300 W  
 Tipo de motor: universal con escobillas  
 Velocidad de rotor: 8200 r.p.m.  
 Aislamiento eléctrico: Clase I  
 Índice de protección: IPX1  
 Seguridad de desconexión por tiempo: 60"

#### Especificaciones mecánicas

**Dispensador toallas**  
 600 – 800 usos. Toallas tipo 'C' y tipo 'Z'. Apertura frontal

**Secadora de manos**  
 Caudal de aire: 4.500 l/min (270m<sup>3</sup>/h)  
 Velocidad del aire: 108 km/h  
 Nivel sonoro a 2m: 74 dB

**Papelera**  
 27 litros. Apertura frontal

**Características anti vandálicas del conjunto**  
 Puerta de 1.2 mm de espesor que soporta el impacto de objetos contundentes.

MUEBLES COMPACTOS **GW09 01 04 01 Compacto 3 funciones**

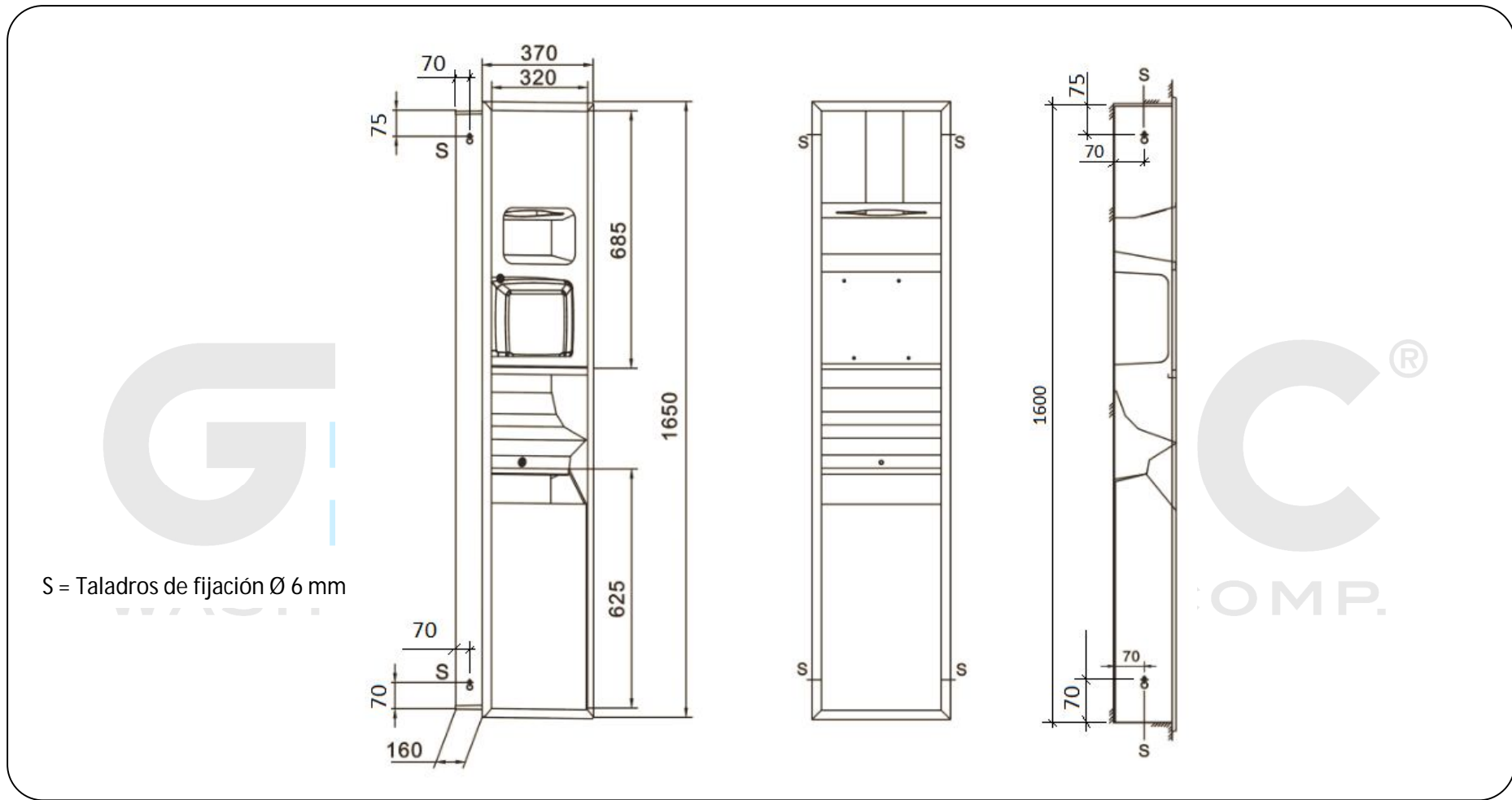

**Limpieza:** Se recomienda un paño de algodón ligeramente humedecido en una solución jabonosa, a continuación, secar. No use ningún limpiador químico fuerte o agentes de limpieza que puedan ser agresivos al acero inoxidable.