

**Descripción del producto**

Cambiador de pañales, con cinturón de seguridad regulable
Instalación mural
Fabricado en polietileno
Exterior en acero inoxidable AISI 304
Posición horizontal

Especificaciones técnicas:

Cambiador de pañales de superficie de posición horizontal. El producto se compone de la envolvente de superficie de acero inoxidable y un cambia pañales abatible interior en polietileno blanco. La envolvente de superficie fabricada íntegramente en chapa de acero inoxidable AISI 304, incorpora una caja de superficie y una tapa abatible. El conjunto de la envolvente tiene un acabado superficial satinado que le confiere una resistencia adecuada frente a la corrosión. El cambiador de pañales abatible interior, con cinturón de seguridad regulable, se compone de un soporte a pared y un cambia pañales abatible. El soporte a pared monoblock realizado en material termoplástico polietileno, incorpora en su parte inferior una conformación a forma de bisagra unida al cambia pañales abatible. El cambia pañales abatible realizado en íntegramente en material termoplástico polietileno, incorpora un mecanismo de cierre en uno de sus lados. El cinturón de seguridad regulable fabricado en cinta de alta resistencia de nylon, dispone de un cierre regulable de fácil utilización. El conjunto montado tiene un acabado superficial con textura de color blanco que le confiere una resistencia adecuada frente al uso. El conjunto de cambiador de pañales abatible se encastra a pared de fábrica de ladrillos mediante el soporte a pared. Las dimensiones totales del producto son 551x956x436 mm y el peso neto 14.5 kg. El modelo de cambio pañales es GW07 03 04 02, fabricado por GENWEC WASHROOM S.L. - Av. Joan Carles I, 46-48 - c.p: 08908 L'Hospitalet de Llobregat - Barcelona. www.genwec.com.

Características técnicas**Especificaciones del producto**

Envolvente de superficie fabricada en chapa de acero inoxidable AISI 304 acabado satinado

Cambiador de pañales interior, con cinturón de seguridad regulable, fabricado en polietileno blanco

Fuerza estática máxima que soporta: 113 Kg (1)

(1) El peso soportado depende del tipo de pared y montaje elegido, siempre que este se realice correctamente.

Especificaciones del embalaje

- Tipo de embalaje individual: Cartón individual
- Dimensiones del embalaje individual: 696 x 1093 x 146 mm
- Peso del embalaje individual: 17 Kg
- Dimensiones del producto: 551 x 956 x 436 mm (abierto)
- Peso neto del producto: 14.5 Kg

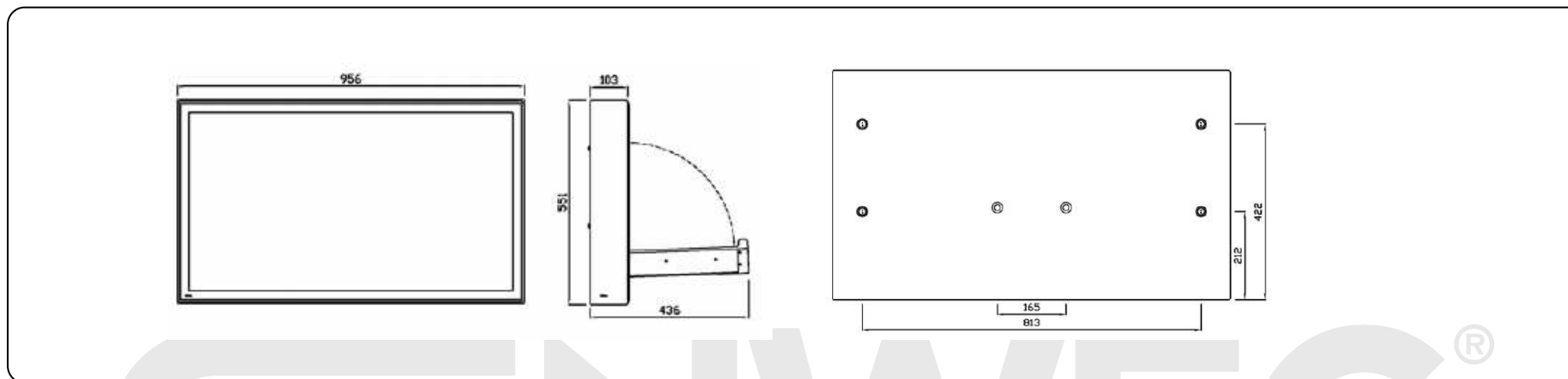

Limpieza: Se recomienda un paño de algodón ligeramente humedecido en una solución jabonosa, a continuación, secar. No use ningún limpiador químico fuerte o agentes de limpieza que puedan ser nocivos para los niños.

Mantenimiento: Inspeccione todos los herrajes y componentes todos los meses para cerciorarse de que los herrajes estén bien apretados y no haya componentes faltantes o dañados. Deje de usar el producto si faltan componentes o están dañados.

WASHROOM EQUIPMENT & COMP.