

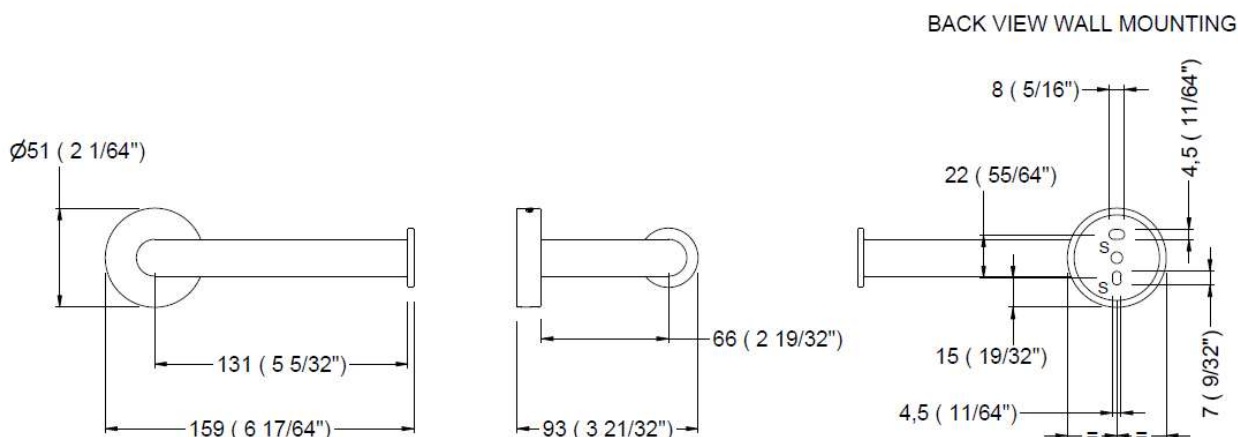

GW05 76 04 03

Portarrollos "NIMBUS series"



Dimensiones: ±3%

DESCRIPCIÓN

COMPONENTES Y MATERIALES

- Pletina de anclaje – Acero inoxidable AISI 304. Fijada a pared mediante dos tornillos.
- Cuerpo principal – Acero inoxidable 304, espesor de 2,5mm, acabado negro mate (RAL 9004). Fijado a pletina mediante un tornillo Allen de acero inoxidable. Forman esta pieza la barra de alojamiento del rollo de papel y el florón que oculta y fija la pletina de instalación.
- Juego de fijaciones – Dos tacos de pared de Ø 6mm, dos tornillos de Ø 4mm y una llave Allen.

OPERACIÓN

Producto pensado para el uso en baños de Hotel o residenciales. No se establece unas instrucciones específicas de uso/operación.

MONTAJE

- Afloje el tornillo Allen que encontrará debajo el cuerpo principal. Asegure la pletina de anclaje taladrando dos agujeros en la pared para colocar los tacos (6 mm) y tornillos (4 mm) en los puntos S indicados en el croquis. Una vez fijada la pletina de anclaje coloque el cuerpo principal encima y asegúrelo mediante el tornillo Allen que se encuentra en parte inferior del cuerpo.

ESPECIFICACIÓN

Genwec portarrollos "Nimbus series" deberá tener un espesor de 2,5mm en acero inoxidable AISI 304, acabado negro mate (RAL 9004). El cuerpo principal lo forma la barra de alojamiento del rollo de papel en posición horizontal y el florón de ocultación y fijación de la pletina de anclaje a pared.

El producto será suave al tacto para garantizar la seguridad en el uso.

RECAMBIOS

GW05 76 90 00 – Juego de fijaciones