

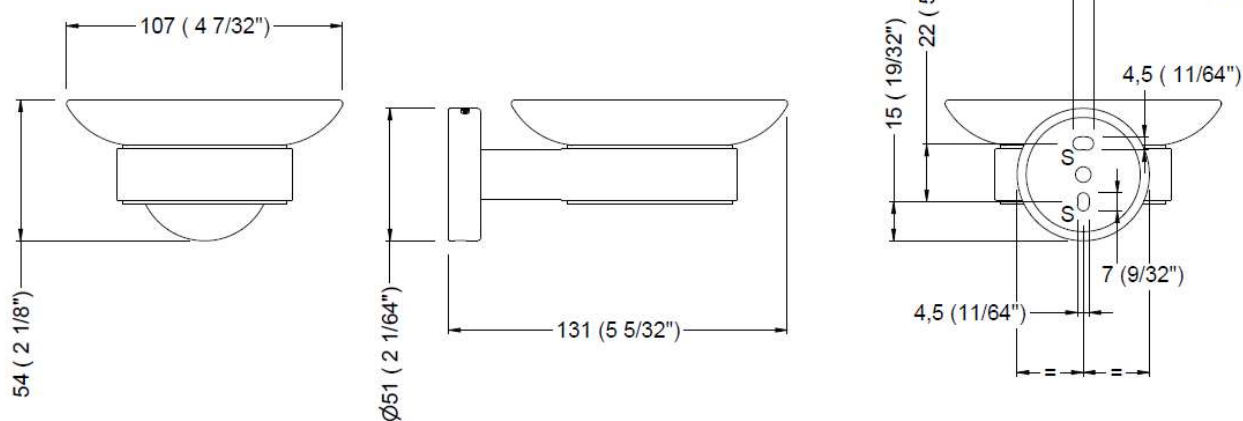

**GW05 73 04 03**

Jabonera "NIMBUS series"

### BACK VIEW WALL MOUNTING



Dimensiones: ±3%

### DESCRIPCIÓN

#### COMPONENTES Y MATERIALES

- Pletina de anclaje – Acero inoxidable AISI 304. Fijada a pared mediante dos tornillos.
- Cuerpo principal o soporte – Acero inoxidable 304, espesor de 2,5mm, acabado negro mate (RAL 9004). Fijada a pletina mediante un tornillo Allen de acero inoxidable.
- Jabonera o vaso de vidrio translúcido.
- Juego de fijaciones – Dos tacos de pared de Ø 6mm, dos tornillos de Ø 4mm y una llave Allen.

#### OPERACIÓN

Producto pensado para su uso en baños de Hotel o residenciales. No se establece unas instrucciones específicas de uso/operación.

#### MONTAJE

- Afloje el tornillo Allen que encontrará debajo el cuerpo principal. Asegure la pletina de anclaje taladrando dos agujeros en la pared para colocar los tacos (6 mm) y tornillos (4 mm) en los puntos S indicados en el croquis. Una vez fijada la pletina de anclaje coloque el cuerpo principal encima y asegúrelo mediante el tornillo Allen que se encuentra en parte inferior del cuerpo.

### ESPECIFICACIÓN

Genwec jabonera "Nimbus series" incorporando un soporte a pared de base circular en acero inoxidable AISI 304, acabado negro mate (RAL 9004) y la propia jabonera a modo de cuenco fabricada en vidrio translúcido alojada en dicho soporte. El producto será suave al tacto para garantizar la seguridad en el uso y su recubrimiento lo protege de la corrosión.

### RECAMBIOS

GW05 73 90 00 – Juego de fijaciones