

SECADORAS DE MANOS **GW01 14 04 01V1 Modelo WECflow acero inoxidable Satinado**



Descripción del producto

Secadora de manos por aire caliente
Funcionamiento por sensor electrónico
Carcasa de acero inoxidable: Satinado
Máxima robustez
Garantía de 3 años

Especificaciones técnicas:

La secadora de manos por aire caliente está formada por una carcasa de una sola pieza fabricada en acero inoxidable de 1,2 mm de espesor en cuya parte inferior se ajusta una rejilla de policarbonato, y una base fabricada en ABS que funciona como soporte de la evoluta-tobera fabricada en termoplástico ignífugo. El conjunto carcasa-base que conforma la secadora se une a la pared con 4 agujeros, diámetro de la broca de 8mm. La secadora se activa por un sensor infrarrojo electrónico y automáticamente se apaga después que las manos se hayan retirado del campo del sensor. El motor, situado en el centro de la evoluta, es de del tipo universal sin escobillas, 2680 r/min. La secadora da un caudal de aire de 4000 l/min (240 m³/h) a una velocidad de 65 km/h. El caudal fluye mientras el usuario siga utilizándolo. La secadora tiene una potencia total de 1800W a 120V con un consumo máximo de 7.5A. El nivel sonoro a 2 metros es de 60 dB. El índice de protección contra proyecciones es IPX1. Las dimensiones totales de la secadora de manos por aire caliente son de 355x255x153x148 mm, con un peso neto total de 3.2kg.

Características técnicas

Especificaciones eléctricas

Voltaje/Frecuencia: 110-120 V 50Hz
Intensidad máxima: 7.5 A
Potencia total: 1800 W
Potencia de la resistencia: 1740 W
Potencia motor: 60 W
Tipo de motor: Universal sin escobillas
Velocidad de rotor: 2800 r/min
Aislamiento eléctrico: Clase I
Índice de protección: IPX1
Termostato sobrecalentamiento resistencia.
(Rearme automático)

Especificaciones mecánicas

Caudal de aire: 4000 l/min (240 m³/h)
Velocidad del aire: 65 km/h
Nivel sonoro a 2m: 60 dB
Temperatura salida del aire a una T^a ambiente de 21^o C: 65^oC
Tipo de carcasa exterior: termoplástico ABS blanco.
Rejilla de protección fabricada en policarbonato.
Evoluta-tobera fabricada en termoplástico ignífugo.

Especificaciones del embalaje

- Tipo de embalaje individual: Cartón individual con protección de poliestireno expandido y bolsa de plástico
- Dimensiones embalaje individual: 275 x 190 x 360 mm
- Peso con embalaje individual: 3,5 Kg
- Dimensiones del producto: 355x255x153x148 mm
- Peso del producto: 3,20 kg
- Unidades por cartón: 4
- Unidades por palet: 32 (*)

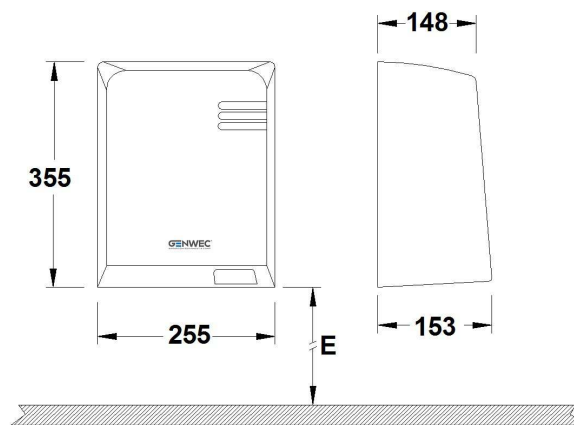

Limpieza: Se recomienda un paño de algodón ligeramente humedecido en una solución jabonosa, a continuación, secar. No use ningún limpiador químico fuerte o agentes de limpieza que puedan ser nocivos para los niños.

WASHROOM EQUIPMENT & COMP.